

# SwitchBot

Inteligentny zamek do drzwi  
SwitchBot Lock

Instrukcja obsługi

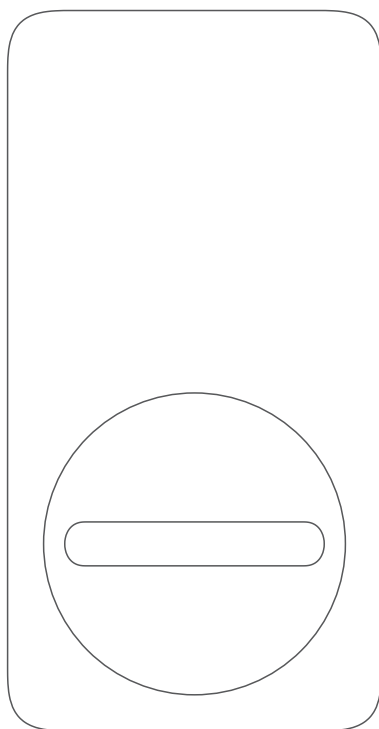

# Zawartość opakowania

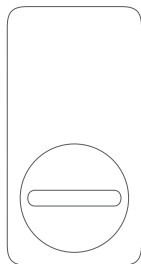

Jednostka główna  
SwitchBot Lock  
(Baterie w zestawie)

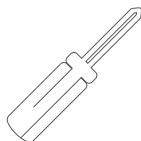

Wkrętak  
krzyżakowy PH1



Magnes



Znacznik  
SwitchBot

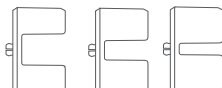

Adapter  
do zamka

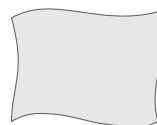

Mokra  
chusteczka



Dodatkowa taśma  
dwustronna



Instrukcja  
obsługi

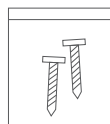

Zapasowe  
śruby

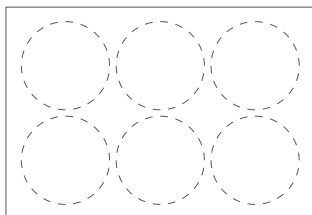

Naklejka  
(dla znacznika SwitchBot)

# Opis produktu

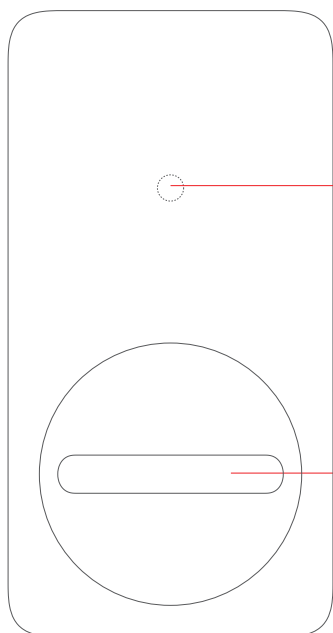

Wskaźnik LED

Gwint do zamka

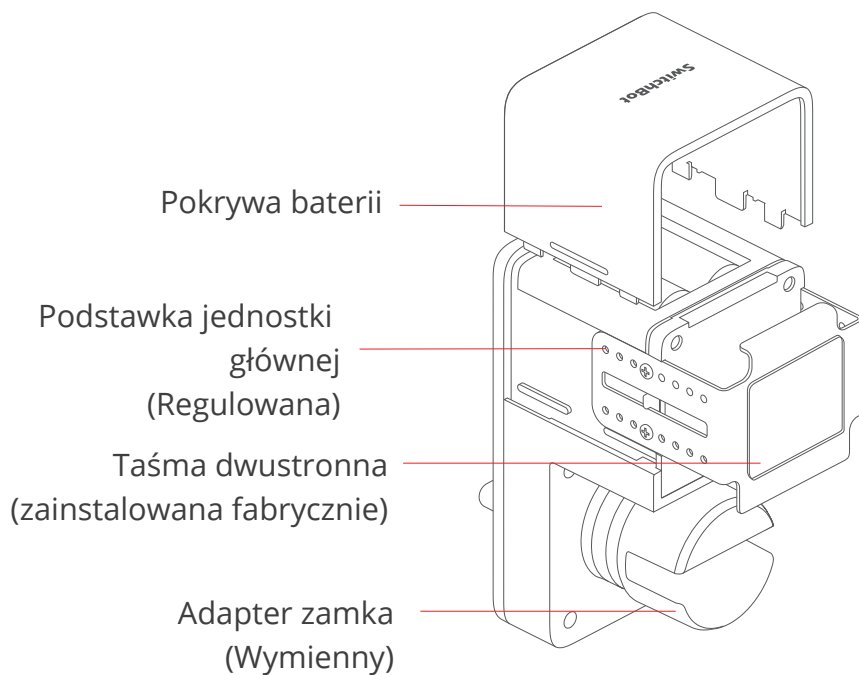

Pokrywa baterii

Podstawa jednostki  
głównej  
(Regulowana)

Taśma dwustronna  
(zainstalowana fabrycznie)

Adapter zamka  
(Wymienny)

# Przygotowanie

Potrzebne będą:

- Smartfon lub tablet wykorzystujący Bluetooth 4.2 lub nowszy
- Najnowsza wersja naszej aplikacji, do pobrania za pośrednictwem Apple App Store lub Google Play Store
- Konto SwitchBot, które można zarejestrować za pośrednictwem naszej aplikacji lub zalogować się bezpośrednio na swoje konto, jeśli już je posiadasz
- Śrubokręt krzyżakowy (dołączony do zestawu)
- Chusteczka nawilżana (dołączona do zestawu)

Uwaga: Jeśli chcesz zdalnie sterować zamkiem, otrzymywać powiadomienia lub korzystać z usług innych firm, będziesz potrzebować SwitchBot Hub Mini (sprzedawany oddzielnie).



iOS 11.0+



Android OS 5.0+

# Montaż

Krok 1: Oczyszczyć powierzchnię montażową.

Przed instalacją zamka upewnij się, że powierzchnia do instalacji jest wolna od brudu lub kurzu, ponieważ może to wpłynąć na przyczepność taśmy i zwiększyć ryzyko jej odpadnięcia po pewnym czasie.

Użyj dostarczonej mokrej chusteczki lub neutralnego detergentu, aby wyczyścić obszar instalacji na drzwiach.

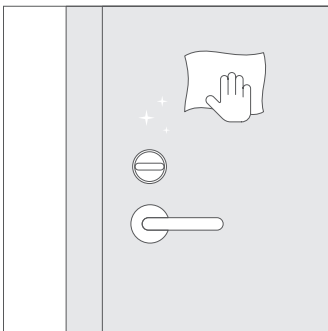

Krok 2: Zainstaluj zamek.

1. Wybierz adapter pasujący do pokrętła zamka. W zestawie znajdują się 3 adaptery o różnych rozmiarach, a jeden z nich został już zainstalowany w zamku.

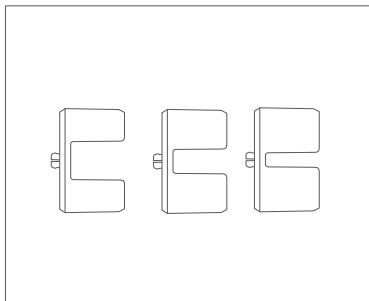

Wybierz jeden z trzech adapterów, który pasuje do pokręta gałki zamka i zainstaluj go na jednostce głównej. Po zainstalowaniu usłyszysz kliknięcie.

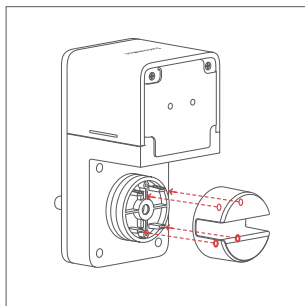

2. Potwierdź pozycję i kierunek instalacji. Na podstawie pozycji pokręta i klamki zamka należy upewnić się, że:

- W pobliżu pokręta jest wystarczająco dużo miejsca, aby zainstalować zamek.
- Zamek nie wpływa na korzystanie z klamki.

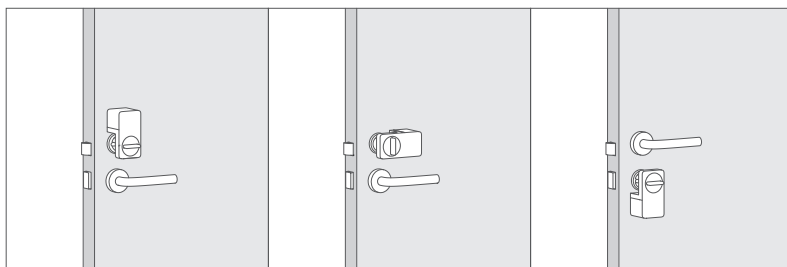

3. Wyreguluj wysokość podstawy.

Wysokość podstawy urządzenia głównego można dostosować do wysokości gałki. Otwórz pokrywę baterii, użyj śrubokręta krzyżakowego, aby odkręcić metalową podstawę i pociągnij podstawę na zewnątrz, aby wyregulować jej wysokość.

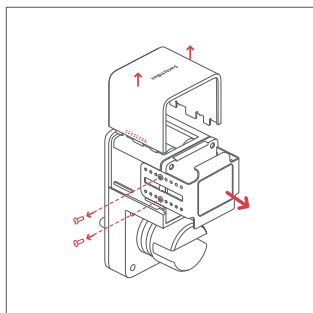

Przytrzymaj metalową podstawę zamka przy do drzwi i wyrównaj adapter z gałką zamka drzwi. (Nie odklejaj stożkowej wkładki z tyłu).

Wskazówki: Aby zapewnić płynne działanie, adapter pokrętła powinien obejmować co najmniej połowę długości pokrętła zamka drzwi nie dotykając jego górnej części.

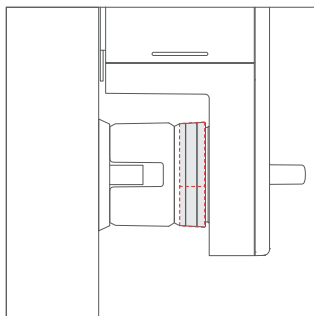

Przytrzymaj zamek mocno przy drzwiach, przekręć pokrętło na zamku i sprawdź, czy możesz płynnie zablokować i odblokować drzwi.



Po ustaleniu wysokości podstawy należy mocno ją przykręcić i zamknąć pokrywę baterii.

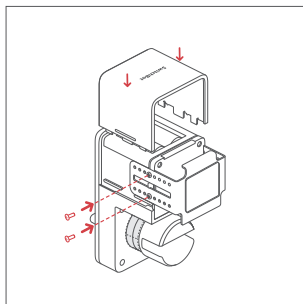

#### 4. Zainstaluj zamek na drzwiach.

Uwaga: Upewnij się, że powierzchnia montażowa jest wolna od brudu i kurzu, ponieważ może to wpłynąć na przyczepność taśmy i zwiększyć ryzyko upuszczenia po pewnym czasie.

Odklej taśmę z tyłu jednostki głównej, wyrównaj środek adaptera z osią pokrętle zamka drzwi, a następnie przyklej zamek do powierzchni drzwi.

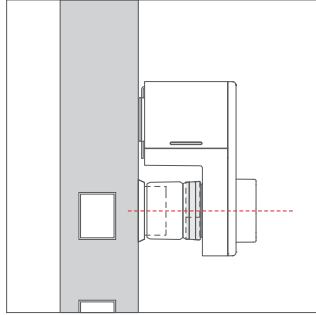

Osie różnych pokręteł mogą się różnić, sprawdź to na swoim zamku i spróbuj ustawić je tak dokładnie, jak to możliwe.

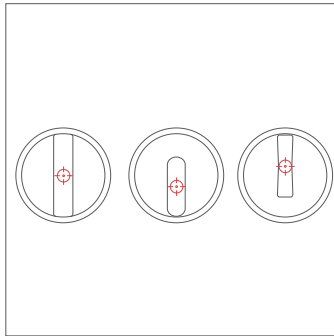

Dociskaj urządzenie główne do drzwi przez co najmniej 2 minuty.

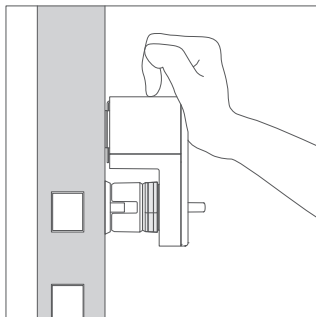



Po zainstalowaniu jednostki głównej zamka należy odkleić folię ochronną, jak pokazano poniżej.

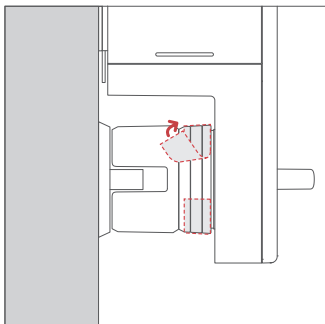

### Krok 3: Instalacja magnesu

Zainstaluj magnes w oparciu o rzeczywistą pozycję instalacji zamka. Zalecana odległość między magnesem a zamkiem wynosi mniej niż 30 mm.

Odklej taśmę z tyłu magnesu, przyklej magnes do framugi drzwi i dociskaj go przez ponad 60 sekund.

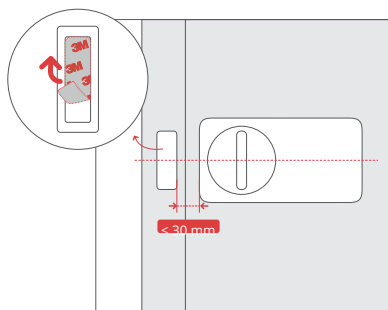
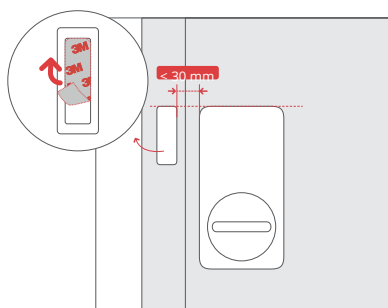

## Środki ostrożności

- Ten produkt nie zablokuje/odblokuje drzwi, jeśli baterie się wyczerpią. Należy regularnie sprawdzać poziom naładowania baterii za pomocą aplikacji lub wskaźnika LED i wymieniać je w razie potrzeby. Wychodząc z domu, należy zabrać ze sobą klucz, aby uniknąć zablokowania.
- Ten produkt jest przeznaczony wyłącznie do użytku w pomieszczeniach.
- Jeśli zauważysz jakąkolwiek usterkę produktu, natychmiast przestań go używać i skontaktuj się ze sprzedawcą.

## Wskaźnik LED

Wskaźnik LED	Opis
 Niebieskie światło miga powoli	W trybie parowania / Aktualizacja oprogramowania sprzętowego
  Niebieskie i czerwone światło miga powoli i naprzemiennie	Nie można dodać / Aktualizacja oprogramowania nie powiodła się
 Zielone światło włączone	Pomyślnie zablokowano/ odblokowano
 Czerwone światło włączone	Niski poziom baterii / Nietypowa aktywność

Więcej informacji można znaleźć na stronie [support.switch-bot.com](https://support.switch-bot.com).

## Wymiana baterii

Gdy poziom baterii spadnie poniżej 20%, urządzenie wyemituje dźwięk i zaświeci się za każdym razem, gdy będą blokowane/odblokowywane drzwi. W takim przypadku należy jak najszybciej wymienić baterie.

Jak wymienić baterie: Otwórz pokrywę obudowy baterii, wyjmij stare baterie, włóż 2 nowe baterie CR123A, a następnie zamknij pokrywę obudowy baterii.

## Przywracanie ustawień fabrycznych

Jeśli nie używasz zamka, otwórz aplikację SwitchBot, przejdź do Zamek > Ustawienia i usuń swoje urządzenie na tej stronie. Po usunięciu wszystkie dane związane z z blokadą zostaną usunięte, a urządzenie zostanie zresetowane do ustawień fabrycznych. Należy przy tym zachować ostrożność.

Więcej informacji można znaleźć na stronie [support.switch-bot.com](https://support.switch-bot.com).

## Rozwiązywanie problemów

Odwiedź stronę [support.switch-bot.com/hc/en-us/sections/4408365197079](https://support.switch-bot.com/hc/en-us/sections/4408365197079), aby uzyskać więcej informacji.

## Specyfikacja

Model: W1601700

Materiał: PC + ABS

Wymiary: 111,6 x 59 x 73,2 mm

Waga: 253 g (z bateriami)

Rodzaj baterii: 2 baterie CR123A

Żywotność baterii: Około 6 miesięcy

Środowisko pracy: Tylko w pomieszczeniach

Wymagania systemowe: iOS 11.0+, Android OS 5.0+

Łączność sieciowa: Bluetooth 5.0

Temperatura pracy: -10°C do 45°C

Wilgotność pracy: od 10% do 90% wilgotności względnej

## Zastrzeżenie

Ten produkt służy wyłącznie jako urządzenie sterujące blokadą drzwi i nie może zapobiec kradzieży.

# Uproszczona deklaracja zgodności

Producent: Woan Technology, (Shenzhen) Co., Ltd.

Adres: Room 1101, Qiancheng Commercial Center No. 5 Haicheng Road, Mabu Community, Xixiang' Sub-district Bao'an District, Shenzhen, Guangdong, Chiny, 518100

Produkt: Inteligentny zamek do drzwi

Model: SwitchBot Lock / W1601700

Wyrób jest zgodny z dyrektywą Parlamentu Europejskiego i Rady 2014/53/UE z dnia 16 kwietnia 2014 r. w sprawie harmonizacji ustawodawstw państw członkowskich dotyczących udostępniania na rynku urządzeń radiowych i uchylającą dyrektywę 1999/5/WE.

Deklaracja zgodności dostępna na stronie internetowej:

<https://files.innpro.pl/SwitchBot>

Częstotliwość radiowa: 2402-2480 MHz

Maks. moc częstotliwości radiowej: 4.6 dBm

## Ochrona środowiska



Zużyty sprzęt elektroniczny oznakowany zgodnie z dyrektywą Unii Europejskiej, nie może być umieszczany łącznie z innymi odpadami komunalnymi. Podlega on selektywnej zbiórce i recyklingowi w wyznaczonych punktach. Zapewniając jego prawidłowe usuwanie, zapobiegasz potencjalnym, negatywnym konsekwencjom dla środowiska naturalnego i zdrowia ludzkiego. System zbierania zużytego sprzętu zgodny jest z lokalnie obowiązującymi przepisami ochrony środowiska dotyczącymi usuwania odpadów. Szczegółowe informacje na ten temat można uzyskać w urzędzie miejskim, zakładzie oczyszczania lub sklepie, w którym produkt został zakupiony.

**CE** Produkt spełnia wymagania dyrektyw tzw. Nowego Podejścia Unii Europejskiej (UE), dotyczących zagadnień związanych z bezpieczeństwem użytkownika, ochroną zdrowia i ochroną środowiska, określających zagrożenia, które powinny zostać wykryte i wyeliminowane.

Niniejszy dokument jest tłumaczeniem oryginalnej instrukcji obsługi, stworzonej przez producenta.

Szczegółowe informacje o warunkach gwarancji dystrybutora / producenta dostępne na stronie internetowej <https://serwis.innpro.pl/gwarancja>

Produkt należy regularnie konserwować (czyścić) we własnym zakresie lub przez wyspecjalizowane punkty serwisowe na koszt i w zakresie użytkownika. W przypadku braku informacji o koniecznych akcjach konserwacyjnych cyklicznych lub serwisowych w instrukcji obsługi, należy regularnie, minimum raz na tydzień oceniać odmienną stan fizycznego produktu od fizycznie nowego produktu. W przypadku wykrycia lub stwierdzenia jakiegokolwiek odmienności należy pilnie podjąć kroki konserwacyjne (czyszczenie) lub serwisowe. Brak poprawnej konserwacji (czyszczenia) i reakcji w chwili wykrycia stanu odmienności może doprowadzić do trwałego uszkodzenia produktu. Gwarant nie ponosi odpowiedzialności za uszkodzenia wynikające z zaniedbania.