

meross

INSTRUKCJA OBSŁUGI

Środki bezpieczeństwa:

1. Nie obsługuj tego produktu gdy masz mokre ręce.
2. Nie dotykaj elementu rozpylającego aby nie doprowadzić do jego uszkodzenia.
3. Nie włączaj dyfuzora , gdy zbiornik wody jest pusty.
4. Nie przenoś produktu w trakcie jego pracy.
5. Nie przechylaj produktu ani nie stawiaj go na niestabilnej powierzchni. W przeciwnym razie może dojść do wycieku wody.
6. Nie wlewaj gorącej wody do urządzenia (temperatura wody powyżej 40°C)
7. Nie demontuj, nie modyfikuj ani nie naprawiaj produktu samodzielnie.
8. Przed podłączeniem urządzenia należy upewnić się, że zasilacz jak i podstawa urządzenia są suche.
9. Urządzenie należy trzymać z dala od dzieci, zwierząt oraz elektronicznych urządzeń domowych.
10. Zbiornik wody urządzenia powinien być czyszczony co 3-5 dni.

Zawartość opakowania:

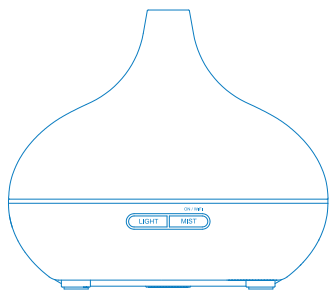

1x Smart Wi-Fi dyfuzor olejków eterycznych

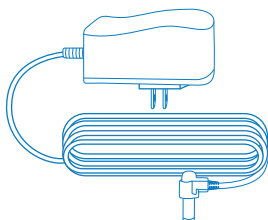

1x Zasilacz



1x Miarka do wody

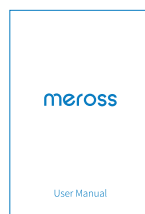

1x Instrukcja obsługi

Opis produktu oraz opis funkcji przycisków

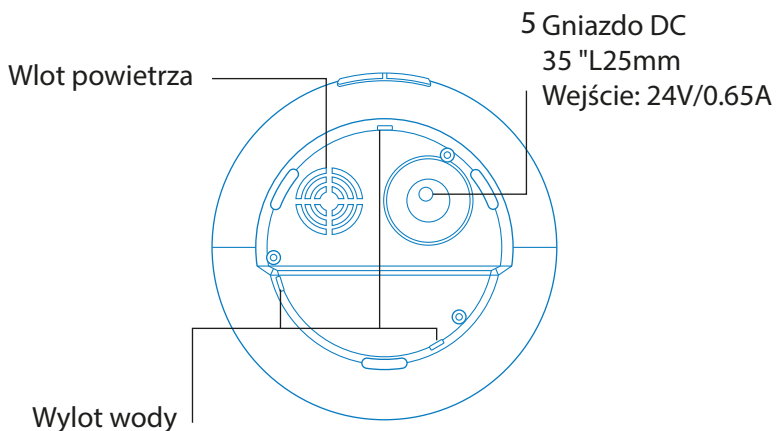
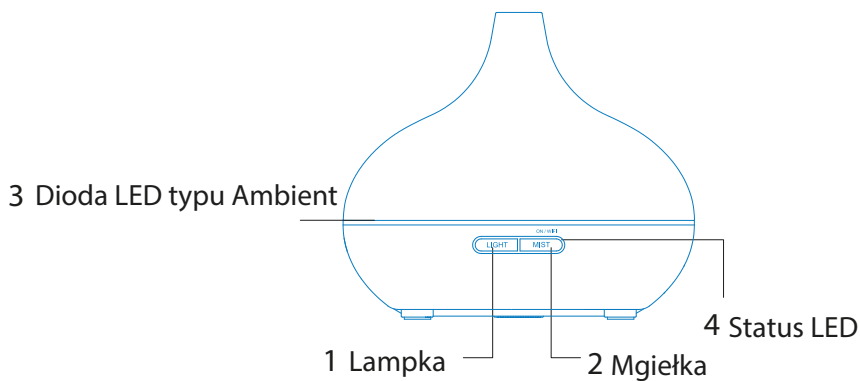
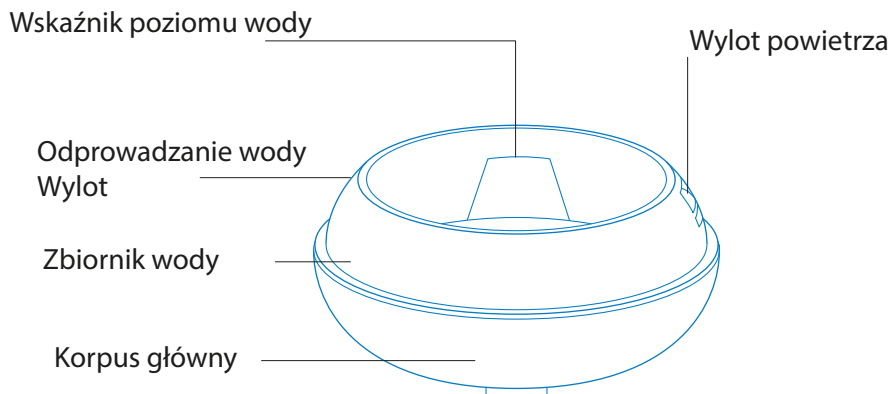

Funkcje przycisków:

1. Przycisk LIGHT (lampka)- krótkie naciśnięcie włącza diodę LED typu Ambient, długie naciśnięcie przed 5 sekund wyłącza ową funkcję.

2. Przycisk MIST (mgiełka)- Krótkie naciśnięcie powoduje przełączenie pomiędzy trybem wyłączenia, lekkiego natrysku i silnego natrysku. Długie naciśnięcie tego przycisku przez 5 sekund powoduje reset urządzenia.

3. Dioda LED typu Ambient

4. Dioda LED statusu:

-światło miga na zielono (raz na sekundę) - urządzenie gotowe do parowania

-światło miga na zielono (dwa razy na sekundę) - parowanie lub resetowanie

-światło świeci stale kolorem zielonym - połączenie z Wi-Fi

5.DC 3,5*1,85mm

Wejście: 24V/0.65A

Instrukcje dotyczące instalacji:

1. Instalacja urządzenia:

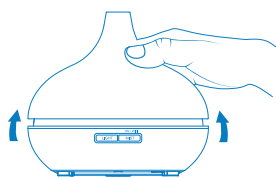

Rys 1

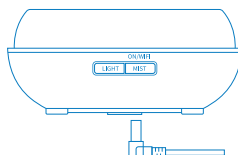

Rys 2

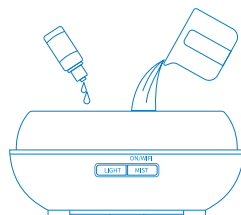

Rys 3

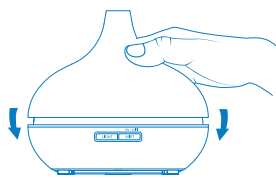

Rys 4

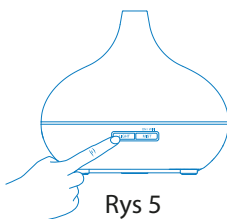

Rys 5

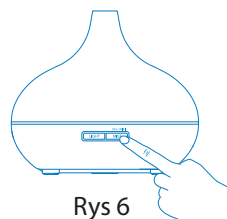

Rys 6

1. Odłącz górną pokrywę.
2. Podłącz kabel zasilający i umieść produkt na stabilnej powierzchni.
3. Użyj miarki, aby dodać wodę, a następnie dodaj 2-3 krople olejku eterycznego na każde 100ml wody. NIE dodawaj przy włączonym zasilaniu. NIE przekraczaj znaku MAX w zbiorniku wody.
4. Załóż pokrywę i podłącz zasilacz do gniazdka. Urządzenie zasygnalizuje jednokrotnym dźwiękiem, że zostało podłączone.
5. Krótco wciśnij przycisk LIGHT aby uruchomić światło typu Ambient. Kolor będzie się zmieniał. Jeżeli chcesz wybrać jeden kolor, wciśnij ponownie przycisk LIGHT. Ponowne krótkie wciśnięcie tego przycisku spowoduje ponowne automatyczne zmienianie się koloru. Długie wciśnięcie przycisku LIGHT wyłączy światło typu Ambient.
6. Krótco naciśnij przycisk MIST aby włączyć opryskiwacz (mgiełka). Każdorazowe krótkie naciśnięcie tego przycisku spowoduje przełączenie się pomiędzy trybami natrysku. Długie naciśnięcie tego przycisku spowoduje zresetowanie się urządzenia.

UWAGA!

1. W przypadku przewrócenia się produktu lub wycieku wody, należy natychmiast odłączyć zasilanie i pozostawić produkt do wyschnięcia.
2. Ilość oraz gęstość mgiełki może się nieznacznie różnić i jest uzależniona od używanej wody, temperatury i wilgotności otoczenia oraz cyrkulacji powietrza w pomieszczeniu. Nie stanowi to wady produktu.
3. Urządzenie wyłączy się automatycznie gdy zbiornik wody będzie pusty.
4. Należy używać tylko naturalnych olejków eterycznych. Wszystkie składniki chemiczne mogą doprowadzić do uszkodzenia urządzenia.
5. Przed użyciem nowego olejku eterycznego należy postępować zgodnie ze wskazówkami dotyczącymi konserwacji oraz oczyścić produkt.
6. Jeżeli produkt nie będzie używany przez dłuższy czas należy wylać wodę ze zbiornika.
7. Należy każdorazowo wysuszyć produkt poprzez wytarcie ewentualnie pozostałych kropli znajdujących się na urządzeniu aby zapobiec jego korozji lub uszkodzeniu.

2. Instalacja oprogramowania: Pobierz aplikację Meross.



Podłącz MODI50 do gniazdka w pobliżu domowego Wi-Fi.

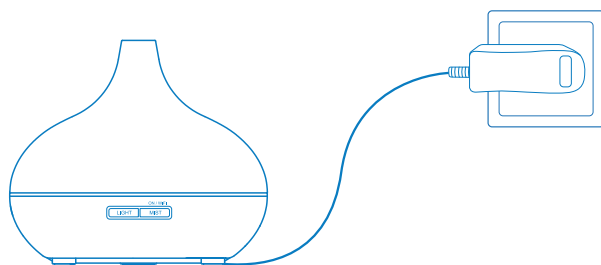

* Bliskość domowej sieci Wi-Fi jest wymagana tylko podczas procesu wstępnej konfiguracji.

* MODI60 obsługuje tylko sieci 2,4GHz.

Ustawienia urządzenia:

Podłącz smartfon lub tablet do sieci Wi-Fi 2,4 GHz.

Upewnij się, że Twoje urządzenie inteligentne jest objęte silnym sygnałem Wi-Fi.

Urządzenie inteligentne obsługuje system iOS 13/ iPadOS 13 i nowsze.

Zaleca się zaktualizowanie systemu iOS lub iPadOS przed sparowaniem z urządzeniem inteligentnym.

Uruchom aplikację Meross i zaloguj się na swoje konto lub jeśli jesteś nowym użytkownikiem, zarejestruj się, aby utworzyć nowe konto. Dotknij ikony "+", aby wybrać typ urządzenia inteligentnego, które chcesz dodać, a następnie postępuj zgodnie z kreatorem ustawień, aby zakończyć konfigurację.

Przeniesienie urządzenia inteligentnego nie wymaga dodatkowych operacji pod warunkiem, że pozostaje ono w tej samej sieci z silnym sygnałem Wi-Fi.

UWAGA! Jeżeli Twoje urządzenie inteligentne było już wcześniej dodawane, zresetuj je.

Po zakończeniu konfiguracji, zarządzanie urządzeniem może odbywać się przy pomocy aplikacji Apple Home.

Jeżeli kod QR nie zadziała, spróbuj dodać urządzenie inteligentne w aplikacji Apple Home.

Połączenie urządzenia Meross z Google Assistant lub Amazon Alexa:

Skonfiguruj urządzenie w aplikacji Meross i połącz je z asystentami głosowymi w następujący sposób:

Połącz z Amazon Alexa

Przejdź do Konto-> Amazon Alexa i zezwól Merossowi na połączenie z Asystentem Google

Przejdź do Konta-> Asystent Google i postępuj zgodnie z instrukcjami krok po kroku, aby zakończyć proces łączenia.

Asystenty głosowe:

1. Amazon Alexa- przykładowe komendy głosowe:

„Alexa, wyłącz/włącz urządzenie" oraz "Alexa, wyłącz/włącz światło urządzenia. "



2. Asysten Google- przykładowe komendy głosowe:

„Google, wyłącz/włącz urządzenie" oraz „Google wyłącz/włącz światło"



3. Asystent HomeKit Siri- przykładowe komendy głosowe:

„Hej Siri, wyłącz/włącz urządzenie" oraz „Hej Siri, włącz/wyłącz światło"



3. Konserwacja urządzenia:

Czyść zbiornik na wodę co 3-5 dni lub gdy chcesz użyć nowego olejku eterycznego. Postępuj według poniższych kroków:

- Odłącz zasilacz i kabel zasilający, a następnie zdejmij pokrywę.
- Wylej pozostałą wodę z prawej strony, jak pokazano na poniższym zdjęciu.
- Wyczyść zbiornik wody za pomocą niewielkiej ilości detergentu. Przetrzyj i osusz produkt. NIE używaj żadnych żrących substancji, NIE mocz urządzenia w wodzie, NIE pozwól by woda dostała się do środka urządzenia.
- Pamiętaj, że wysoki poziom wilgotności może sprzyjać rozwojowi organizmów biologicznych w otoczeniu, w którym przebywasz.
- NIE dopuszczaj do tego, aby obszar wokół urządzenia był mokry lub wilgotny. Jeżeli poziom wilgoci będzie zbyt wysoki, należy zmniejszyć wydajność urządzenia lub używać go w większych odstępach czasowych. Materiały takie jak np. dywan, foranka lub obrus nie powinny być wilgotne.
- Zanim rozpoczniesz proces napełniania lub czyszczenia urządzenia, odłącz go od zasilania.
- NIGDY nie pozostawiaj wody w zbiorniku urządzenia jeżeli nie jest ono używane.
- Wylej pozostałą wodę i wyczyść urządzenie przed przechowywaniem. Przed kolejnym użyciem wyczyść urządzenie.

Ostrzeżenie: Mikroorganizmy, które mogą być obecne w wodzie lub w środowisku w którym urządzenie jest używane lub przechowywane, mogą rozwijać się w zbiorniku wody i być i wydmuchiwane w powietrze, powodując bardzo poważne zagrożenie dla zdrowia, jeśli woda nie jest wymieniana i zbiornik nie jest prawidłowo czyszczony co 3 dni.

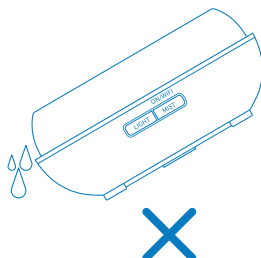
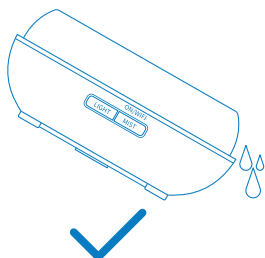

Pytania i odpowiedzi:

P: Urządzenie się nie włącza.

O: Należy sprawdzić czy kabel jest prawidłowo podłączony.

P: Urządzenie się włącza ale nie można uruchomić dyfuzora.

O: Upewnij się, że w zbiorniku znajduje się wystarczająca ilość wody.

Jeżeli urządzenie jest prawidłowo połączone a w zbiorniku znajduje się wsytarczająca ilość wody lecz urządzenie nadal nie działa, skontaktuj się z działem obsługi klienta.

P: Moc mgiełki jest zbyt słaba, nie można zmienić na mocniejszy tryb.

O: Moc mgiełki uzależniona jest od takich czynników jak: rodzaj używanej wody, temperatura i wilgotność otoczenia oraz cyrkulacja powietrza w pomieszczeniu.

P: Jak mogę zarządzać produktem w aplikacji Apple Home?

O: Po zakończeniu konfiguracji urządzenia w aplikacji Meross Twoje inteligentne urządzenie zostanie automatycznie dodane w aplikacji Apple Home.

P: Urządzeniem nie można zarządzać z poziomu aplikacja Apple Home.

O: Problem może wynikać z samej aplikacji. W takim przypadku należy ją odinstalować i zainstalować ponownie i uruchomić.

Ochrona środowiska



Zużyty sprzęt elektroniczny oznakowany zgodnie z dyrektywą Unii Europejskiej, nie może być umieszczany łącznie z innymi odpadami komunalnymi. Podlega on selektywnej zbiórce i recyklingowi w wyznaczonych punktach. Zapewniając jego prawidłowe usuwanie, zapobiegasz potencjalnym, negatywnym konsekwencjom dla środowiska naturalnego i zdrowia ludzkiego. System zbierania zużytego sprzętu zgodny jest z lokalnie obowiązującymi przepisami ochrony środowiska dotyczącymi usuwania odpadów. Szczegółowe informacje na ten temat można uzyskać w urzędzie miejskim, zakładzie oczyszczania lub sklepie, w którym produkt został zakupiony.



Produkt spełnia wymagania dyrektyw tzw. Nowego Podejścia Unii Europejskiej (UE), dotyczących zagadnień związanych z bezpieczeństwem użytkowania, ochroną zdrowia i ochroną środowiska, określających zagrożenia, które powinny zostać wykryte i wyeliminowane.